

6. Транспортировка мебели.

- 6.1. Транспортировка мебели производится всеми видами крытого транспорта в упаковке завода-изготовителя только в вертикальном положении (согласно манипуляционным знакам). Наличие упаковочного профиля по контуру столешницы, а также воздушно-пузырчатой пленки на рабочей поверхности, между вставками и на ногах стола обязательно.
- 6.2. При транспортировке упаковка с мебелью должна быть надежно закреплена и защищена от механических повреждений, загрязнений, воздействия влаги и активной среды, сильных толчков и ударов тяжелыми предметами. Недопустимы падения упакованной мебели с любой высоты.
- 6.3. Столы в упаковке транспортировать и хранить в соответствии с требованиями транспортных маркировок и манипуляционных знаков, нанесенных на упаковке по ГОСТ 14192-96.

7. Гарантия изготовителя.

- 7.1. Предприятие-изготовитель гарантирует соответствие изделия требованиям ТО 31.09.12.160-21656087-365-2023 и ТУ 31.09.12-001-21656087-2018.
- 7.2. Гарантийный срок эксплуатации изделия – 24 месяца со дня передачи товара потребителю, если иное не предусмотрено договором между потребителем и организацией, реализующей товар. Если день передачи установить невозможно, эти сроки исчисляются со дня изготовления товара.
- 7.3. При условии соблюдения правил транспортировки, установки и эксплуатации срок службы стола составляет 36 месяцев.
- 7.4. Претензии по несоответствию мебели качеству должны направляться покупателем в течение гарантийных сроков в письменном виде в магазин, где была произведена покупка, с обязательным приложением копии товарного чека.

Предприятие-изготовитель не несет ответственности за дефекты, возникшие в результате нарушения правил транспортировки, хранения, эксплуатации и ухода за мебелью.

Штамп ОТК

Дата

Телефон горячей линии 8-800-600-99-12

СПАСИБО ЗА ПОКУПКУ!



askona
HOME

ПАСПОРТ ИЗДЕЛИЯ

Стол обеденный трансформируемый
с прямоугольной крышкой
“ЛУВР-М”



Габаритные размеры (мм)

Длина	1200+400
Ширина	800
Высота	766

1. Технические характеристики.

- 1.1. Раздвижной обеденный стол “Лувр-М” представляет собой сборно-разборную конструкцию, состоящую из столешницы с металлическим механизмом трансформации и четырех ног.
- 1.2. Схема сборки изделия указана на рис. 1.
- 1.3. Продукция имеет декларации о соответствии, что подтверждает соответствие всем установленным нормам качества и безопасности.
- 1.4. Материал: Дуб, ДСП и шпон из дуба.
- 1.5. В качестве защитного и отделочного покрытия используются двухкомпонентные полиуретановые грунт и лак
- 1.6. Масса стола “Лувр-М”: нетто – 35±1 кг, брутто – 43 ±3 кг.

2. Комплектность

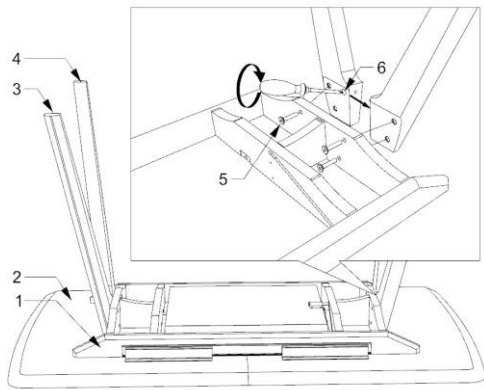

№	Наименование	Кол-во
1	Каркас	1
2	Столешница	1
3	Нога левая	2
4	Нога правая	2
5	Винт с плоск. головкой М8х30	8
6	Стяжка коническая + шток	2
7	Ключ шестигранный №5	1
8	Фетровая проставка	4
9	Паспорт изделия	1

Рис. 1

Внимание! Допускаются незначительные изменения конструкции и комплектности, не ухудшающие качество изделий. В производстве используется бук и шпон из бука нескольких видов и из различных регионов. Каждый имеет свой оттенок. Ввиду этого, цвет тонировки мебели может отличаться от образцов и от партии к партии. Данная разнооттеночность является признаком натуральной древесины и не считается производственным дефектом.

3. Сборка и установка.

- 3.1. Сборка обеденного стола “Лувр-М” производится в соответствии со схемой сборки.
- 3.2. Освободив стол от упаковки, произвести сборку стола в следующем порядке: а) положить столешницу (№2) на ровную поверхность рабочей стороной вниз; б) соединить ноги (№3, №4) между собой, при помощи стяжки конической и штока (№6) в) закрепить ноги (№3, №4), в сборе, к каркасу стола, винтами с плоской головкой (№5). г) перевернуть стол и установить на ноги.
- 3.3. Установку или перемещение стола следует производить путем поднятия изделия за цокольную часть с отрывом от пола.

4. Схема трансформации.

Для раздвижения нужно потянуть за край сначала одну половинку столешницы, а затем другую. Потянуть на себя за кольцо на вставке, так чтобы они вышли из подстолья и легли по ширине столешницы, а

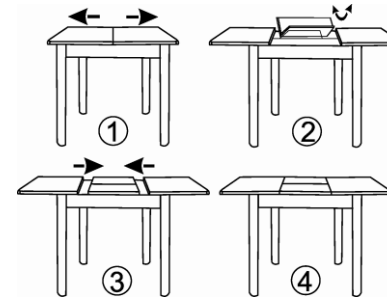

шканты совпали с отверстиями. Сдвинуть столешницу и закрыть. Для сложения нужно потянуть на себя сначала за одну половинку столешницы, а затем за другую. Сложить и убрать вставки. Соединить две половинки столешницы и зафиксировать защелки.

Рис 2

5. Уход и эксплуатация.

- 5.1. Сохранность эксплуатационных и эстетических качеств мебели зависит от соблюдения условий её хранения, правил ухода и эксплуатации.
- 5.2. Мебель предназначена для эксплуатации в крытых и отапливаемых помещениях при температуре от +2°C до +45°C и относительной влажности воздуха от 45 до 70%.
- 5.3. Стол не следует устанавливать близко к сырým и холодным стенам или к источникам тепла (печам, радиаторам и другим отопительным приборам).
- 5.4. Не следует ставить на поверхность мебели горячие предметы без теплоизоляционной прокладки.
- 5.5. Случайно попавшую на поверхность мебели химически активную жидкость (спирт, ацетон, бензин и др.) следует немедленно удалить сухой тканью.
- 5.6. Удаление пыли с лакированной поверхности следует производить сухой мягкой тканью (фланель, миткаль).
- 5.7. Лакированную поверхность мебели рекомендуется периодически освежать специальными составами по уходу за мебелью.
- 5.8. Не допускается применять соду, порошки, пасты и другие абразивные материалы, не предназначенные для ухода за мебелью.